

Recycling
SALVADORI



Recycling and Recovery Technologies for Rejected Tyres

Технологии Переработки и
Восстановления Шин

Переработка



SALVADORI



Код. 684. . Разрезает шины на 4 части со скоростью 60 шт/час.
 Мощность двигателя **380v/50Гц 3,7 кВт**
 Габариты **1450x1300x1500h**
 Вес **400 Кг**
 Производительность **60 шт.**

Cuts passenger and light truck tires into 4 pieces at a rate of 60 per hour.

*Motor power **380v/50Hz 3,7 Kw**
 Size **1450x1300x1500h**
 Weight **400 Kg**
 Production tyres/hour **60 approx.***



Резаки для шин

TYRE CUTTERS



Код 684-3. Разрезает шины размером от 12" до 19,5", а также грузовые шины размером до 24,5".
 Мощность двигателя **380v/50 Гц 7,5 кВт**
 Габариты **1900x1500x1900 h**
 Вес **800 Кг**

Cuts passenger and light truck tyres from 12" to 19,5" and trucktyres up to 24,5".

*Motor power **380v/50Hz 7,5 Kw**
 Size **1900x1500x1900 h**
 Weight **800 Kg***



Резаки Для Грузовых Шин



Код 682. Грузовые шины, размером от 19,5 до 24," разрезаются вдоль на две части, тем самым облегчая хранение, транспортировку и утилизацию.
 Габариты: 1700 x 800 x 900 mm. Вес : 850 kg.

Cuts truck tyres (from size 19.5 to 24.5") lengthways into two parts with considerable volume reduction, facilitating storage, transport and disposal.

Machine size: 1700 x 800 x 900 mm. Machine weight: 850 kg.



TRUCK TYRE CUTTER

Судаление бортового Кольца Для Легкогрузовой Техники



PASSENGER & L.T. TYRE BEAD REMOVER



HERCULES 45: DOUBLE BEAD REMOVER

Удаление бортового кольца покрышки состоит из механического извлечения стального корда, который является «каркасом» покрышки. Данный процесс гарантирует более долгую службу ножей, которые в дальнейшем будут перерабатываться шины в линии. Установка Hercules 45 особенно эффективна, так как она извлекает стальные бортовые кольца покрышек с двух сторон одновременно за один этап обработки.

Bead removing basically consists in the mechanical extraction of the harmonic steel beads that compose the supporting structure of the tyre. This operation assures longer life of the blades of the next stage machines in the recycling line and also provides a cleaner product. Hercules 45 is especially effective in that it extracts the beads of both sides in a single processing phase.



Удаление бортового кольца покрышки 18" - 24,5"
Bead remover 18" - 24,5"



Давление/ Pressure **200 бар**
 Емкость / Tank capacity **550 л.**
 Габариты / Dimensions **5565x1500x1450 mm**
 Номинальная мощность / Rating **22 кВт.**
 Макс.усилие / Max traction **45 т.**
 Макс.производительность / Max productivity **35 шт./час**
 Диаметр шины Tyre dim. **18"-24,5"**
 Вес / Weight **3,2 т.**



ДОПОЛНИТЕЛЬНО / ACCESSORIES:
 Резак / Heels engraver

Давление/ Pressure **200 бар**
 Емкость / Tank capacity **1320 л**
 Габариты / Dimensions **8600x2300x2150 мм.**
 Номинальная мощность / Rating **44 кВт.**
 Макс.усилие / Max traction **90 т.**
 Макс.производительность / Max productivity **25 шт./час**
 Диаметр шины Tyre dim. **18"-51"**
 Вес / Weight **5,8 т.**

Давление/ Pressure **200 бар**
 Емкость / Tank capacity **1320 л**
 Габариты / Dimensions **8600x2300x2150 мм.**
 Номинальная мощность / Rating **44 кВт.**
 Макс.усилие / Max traction **90 т.**
 Макс.производительность / Max productivity **25 шт./час**
 Диаметр шины Tyre dim. **18"-51"**
 Вес / Weight **5,8 т.**

Удаление бортового кольца покрышек 18" - 51"
Bead remover EM 18" - 51"



HERCULES EM: EM BEAD REMOVER

SHEAR FOR OTR AND SOLID TYRES



Гидравлический резак. Позволяет уменьшить размер шины, тем самым облегчает ее транспортировку и хранение.

Hydraulic guillotines for tyre reducing. The reduction is effected in order to make the transport cheaper and above all to be handled in the grinder of the common working grain equipment.



Доступные модели / AVAILABLE MODELS

Код 510-060 Резак 18" - 39" / Shear 18" - 39"
Код 510-061 Резак 18" - 51" / Shear 18" - 51"

SOLID TYRES FRAY MACHINE



Данное оборудование разработано для измельчения супер-эластик шин в гранулы различного размера или мульчу.

The fray-machine is projected to transform super-elastic tires and cushion rings in rubber mulch and powder of different sizes.

Электрическая мощность / Electric power	19 кВт.
Производительность / Productivity	190 кг/час
Максимальный диаметр / Max workable diameter	1100 мм.
Минимальный диаметр / Min workable diameter	220 мм
Габариты / Dimensions	2500x2200x2100 mm
Вес / Weight	2 т

Установка для извлечения корда из покрышек легковых и грузовых автомобилей

CARS AND TRUCKS BELT-REMOVER

Позволяет легко и быстро извлекать металлический корд из шины.

Allows rapid and simple separation of the metallic belt from the tyre.

Код 6722 легковые автомобили 13" - 17,5"

Код 6721 грузовые автомобили 13" - 22,5"



Установленная мощность / Installed power	7.5 kW
Макс.давление / Max. pressure	220 bar
Макс.усилие / Max. thrust strength	80 ton
Габариты/ Dimensions	1700x1600x3460 mm
Вес / Weight	2.5 ton



RECYCLING PLANT FOR TRUCK AND E.M. TYRES



Становка по отделению бортового кольца покрышек 18" - 24.5"
Bead remover 18" - 24.5"



Установка по отделению бортового кольца покрышек 18" - 51"
Bead remover EM 18" - 51"



Автоматический пресс для металлического скрапа
Automatic baler for scrap metal



Размер загрузочной воронки на входе / Hopper's inlet size **800x650 mm**
 Размеры переднего блока / Pack front dimensions **200x200x200 mm**
 Вес продукта / Pack weight **12-15 кг.**
 Плотность продукта / Density **1,6 t / m³**
 Дневная производительность / Daily production **7,5-10 t**
 Время холостого цикла / No-load theoretical cycle-time **40 сек**
 Рабочее давление / Working pressure **280 бар**
 Габариты / Dimensions **4300x4700x2400 mm**

Автоматический пресс с двумя видами прессования для металлического скрапа. Циклы прессования и выпрессования полностью автоматические. Автоматический пресс – лучшее решение для переработки металлического скрапа черной и цветной металлургии, а также городских отходов.

Automatic Baler for scrap metal with two compressions. Press cycle and the ejection of bale are fully automatic. Automatic Baler is the best solution to work on scrap metal ferrous or non ferrous from industry, urban waste or generic scrap.

AUTOMATIC BALER FOR SCRAP METAL



Резак для крупногабаритных шин
OTR Shear



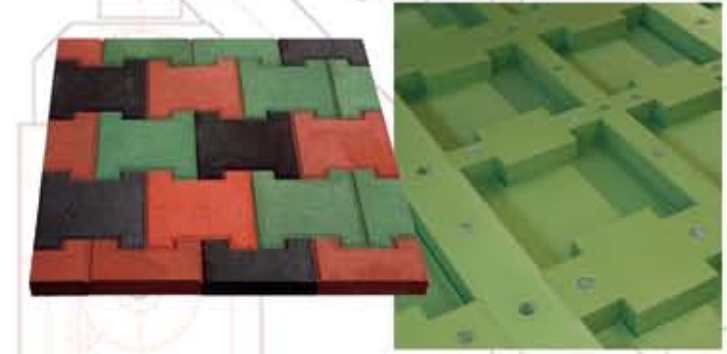
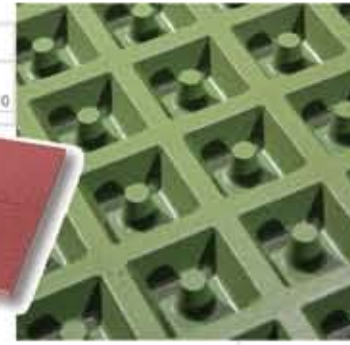
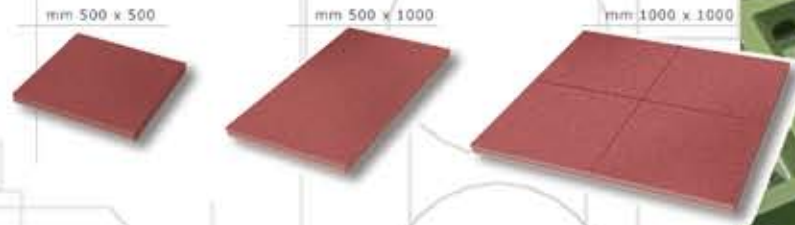

**Ручной миксер
MANUAL MIXER**

Миксер / MIXER. Миксер предназначен для перемешивания компонентов (гранул, химического раствора).

The mixer is the unit to give over the realisation of a better mixing of the components (granule, chemistry color); the aim is to envelop completely and uniformly the granule and chemistry.

Вес / Weight **1,7 т.**
Установленная мощность / Power installed **9 кВт.**



Пресс / PRESS. Пресс движется при помощи гидравлического цилиндра двойного действия, как в ручном, так и в автоматическом режиме. Установка оборудована автономной диатермической системой терморегуляции масла. Оборудование может поставляться с системой терморегуляции.

The Press is moved by a dual action (up-down) hydraulic cylinder with both automatic and manual control. It is equipped with a diathermic oil thermoregulation system completely autonomous. On request we can supply also thermoregulation system with electric resistance or steam.

Вес / Weight **5 т.**
Установленная мощность / Power installed **20 кВт.**



ANTISHOCK PAVING AND TECHNICAL ARTICLES MOULDING PRESS



Пресс / PRESS. Пресс двигается при помощи гидравлического цилиндра двойного действия, как в ручном, так и в автоматическом режиме. Установка оборудована автономной диатермической системой терморегуляции масла. Оборудование может поставляться с системой терморегуляции..

The Press is moved by a dual action (up-down) hydraulic cylinder with both automatic and manual control. It is equipped with a diathermic oil thermoregulation system completely autonomous. On request we can supply also thermoregulation system with electric resistance or steam.

TILE DRILLING MACHINE



Прессовальная установка для шин

Производство колес из мульчи и гранулята для тележек и контейнеров, полученные путем переработки автопокрышек. Разные виды форм для прессы позволяют производить изделия для благоустройства городских площадок, промышленных зданий и животноводческих хозяйств.

Starting from the rubber granulate/mulch deriving from recycled tyres, allows production of industrial-grade wheels for carriages and bins. With the addition of new moulds, articles can be produced for urban furnishings, civil and industrial buildings, animal husbandry etc.



Колеса/ Ruote
 Ø 200 mm
 Ø 250 mm
 Ø 300 mm

Код 500-504
 Форма для сплошной шины 200 мм.
 Solid tyres mould Ø 200 mm



Загрузчик биг-багов
 Установка биг-багов различного размера. Подача гранулята, необходимого для перемешивания.

Big bag loader
 Accepts big bags of various format and feeds the granulate needed for production to the mixer.



Миксер
 Предназначен для лучшего перемешивания компонентов (гранулята и химического реагента).

The mixer
 The mixer is the unit to give over the realisation of a better mixing of the components (granule, chemistry color); the aim is to envelop completely and uniformly the granule and chemistry.



Пресс
 Пресс движется при помощи гидравлического цилиндра двойного действия, как в ручном, так и в автоматическом режиме. Установка оборудована автономной диатермической системой терморегуляции масла. Оборудование может поставляться так же с системой терморегуляции.

The press
 The Press is moved by 2 dual action (up-down) hydraulic cylinders with both automatic and manual control. It is equipped with a diathermic oil ther-moregulation system completely autonomous. On request we can supply also ther-moregulation system with electric resistance or steam.



INDUSTRIAL SOLID TYRES MOULDING PLANT

RUBBER GRANULE AND MULCH PAINTING PLANT



Установка для покраски резиновых гранул и мульчи

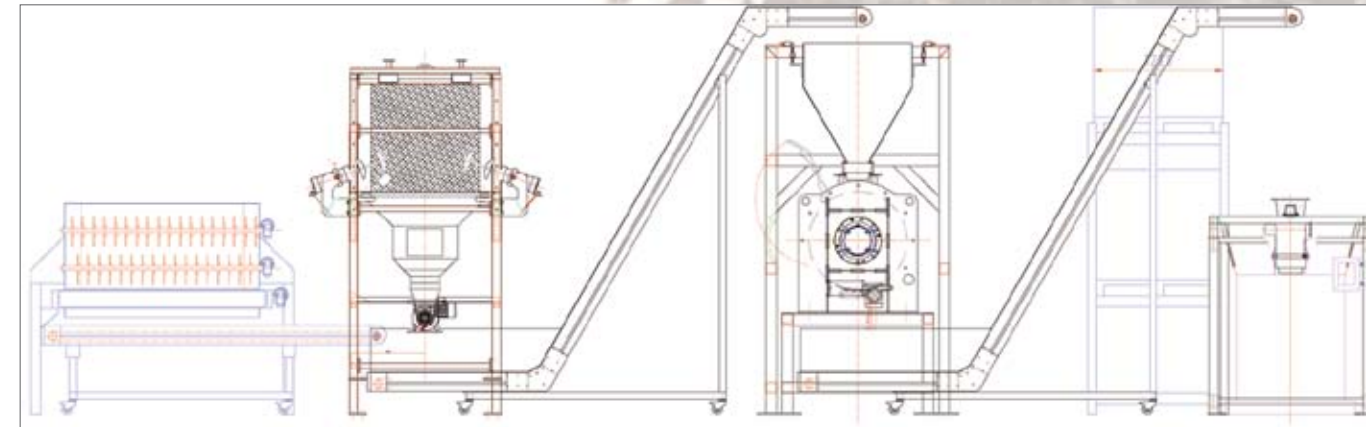

Код 500-702

Код 500-701

Код 500-701 Установка по окраске гранулята / *Granule painting plant*
 Код 500-702 Загрузочное устройство для мульчи / *Mulch loading unit*

УСТАНОВКА:

- Биг-баг разгрузчик
- Питающий конвейер
- Взвешивающее устройство
- Миксер
- Загрузчик резиновых гранул
- Питающее устройство и нагрев хим.состава

PLANT COMPOSED BY:

- *Big-bag discharge*
- *Alimentation belt*
- *Weighting unit*
- *Mixing unit*
- *Rubber granule big-bag charge*
- *Chemist heating and alimentation unit*



Окрашивание резиновых гранул или мульчи из переработанных автопокрышек. Такой продукт в дальнейшем используется для благоустройства парков, садов, спортивных площадок.

Allows transformation of the rubber granulate/mulch deriving from recycled tyres into decorative products for gardens, public parks, urban furnishings and design. Also allows production of granulates for the in-filling of synthetic grass football fields.

У THERMO-ACOUSTIC GRANULE SHEATH PRODUCTION PLANT

Становка по производству термо- и звукоизоляционных покрытий



Производство из резиновой крошки/мульчи звукоизоляционных и демпфирующих покрытий различной толщины и плотности.

Starting from the rubber granulate/mulch deriving from recycled tyres, allows production of sound-absorbing and vibration-damping sheets of various thickness and density.

Установка:

- Гранулят, засыпаемый из биг-багов
- Комплекс для перемешивания гранул
- Закрытая прессовальная установка с движущейся тележкой
- Формы для производства резиновых цилиндров
- Разделочная машина

PLANT COMPOSED BY:

- Granule loading group from big-bag
- Granule mixing group
- Closing mould press with mould movement trolley
- Moulds for the production of rubber cylinders
- Cutter-coiler.



THERMO-ACOUSTIC GRANULE SHEATH PRODUCTION PLANT

РАЗДЕЛОЧНАЯ МАШИНА ДЛЯ МАТЕРИАЛА ТОЛЩИНОЙ ОТ 3 ДО 10MM CUTTER-COILER FOR 3 TO 10 mm SHEATH THICKNESS



Разделяние резиновых цилиндров.

Precision cutter to cut rubber cylinders from the production line described in the previous pages.



РАЗДЕЛОЧНАЯ МАШИНА ДЛЯ РЕЗИНОВЫХ БЛОКОВ ТОЛЩИНОЙ БОЛЕЕ 10MM CUTTER FOR SHEATH BLOCKS WITH THICKNESS ABOVE 10 mm

Разделочная машина для резки блоков.

Precision cutter to cut rubber parallelepipeds.



Процесс среза
Cutting process



RECYCLED RUBBER TECHNICAL ARTICLES

Противоударные покрытия

для детских и спортивных площадок, бассейнов

Antishock flooring

for playgrounds, swimming pools, recreation and game centres



Благоустройство городских улиц

пешеходные и велосипедные дорожки

Urban design flooring

for path, cycle path, walkways



Искусственный газон

для городских парков, спортивных площадок

Artificial grass

for urban design, parks and gardens, pool's borders, sports areas



Покрывтия для животноводческих хозяйств

трейлер, стойло, загоны

Animal flooring

for trailers, stables, boxes



Строительство

При установке оснований для дорожных знаков и заборов

Building

building yard fencing base and traffic sign basements



Благоустройство города

Частный и муниципальный секторы

Urban design

for public and private areas



Городское проектирование

Основания для дорожных знаков, островки безопасности, бордюрные камни

Urban design

no-parking columns, traffic sign basement, movable traffic islands, kerbstones



Строительство жилых помещений

термо и звукоизоляция

Housebuilding

thermal acoustic insulation



Строительство

Антивибрационные панели для прокладки железнодорожных и трамвайных путей

Building

tram and railway antivibration panels



Промышленность

Колеса для тележек и уличных мусорных баков

Industry

solid tires for wheelbarrow, hand truck and street litter bin



Другая продукция Other products



Salvadori Srl

127550, Москва,
ул.Прянишникова, 23А
тел.: +7(495) 662 70 05
факс: +7(495) 662 70 06



Salvadori Srl

P. IVA - C.F. : IT 01078910229

via Zeni, 8 - 38068 - Rovereto - (TN) - ITALY - Tel. +39 0464 42 22 86 - Fax +39 0464 44 33 01 - recycling@salvadori.com

www.salvadori.com

