



Линии по переработке автопокрышек

Лучшая переработка автопокрышек



Перерабатывающие линии и установки Eldan для автопокрышек

Наша компания обладает наработками стандартных решений для получения различных продуктов переработки. Эти стандартные решения также используются как базовые при адаптации под конкретные нужды заказчика.

Модульный подход к построению цепи переработки



позволяет получать множество комбинаций оборудования и форм конечного продукта: шреда, чипсы, гранулят и порошок.

Проверенная временем технология

Оборудование Eldan разработано под потребности рынка, поэтому отдельные установки позволяют легко подстраиваться под разный размер фракции простой сменой экранов в машинах.



Преимущества

- Высокая производительность
- Возможность обработки различных материалов
- Возможность выбора размера фракций
- Чистота гранулята достигает 99,9% (ASTM-E11 или DIN ISO 3310)
- Низкие издержки переработки
- Низкое энергопотребление
- Низкие затраты на обслуживание

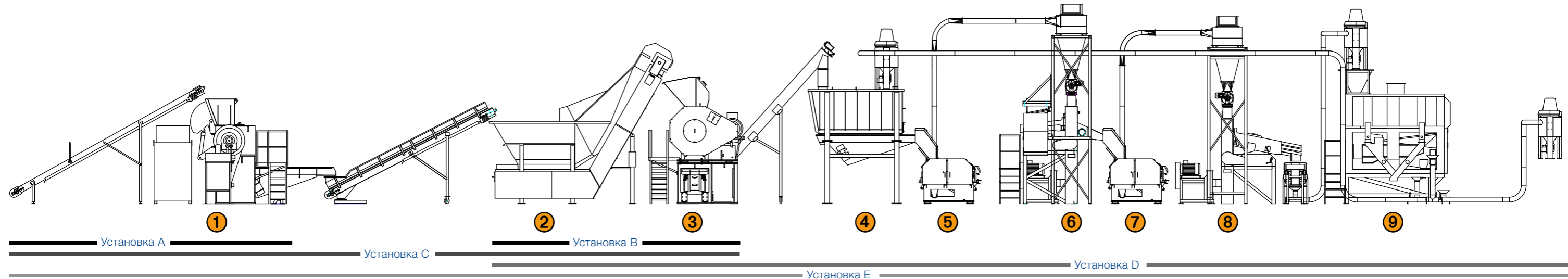

1. Супер Чоппер

Мощный, низкоскоростной, одно- или двух-вальный предварительный измельчитель, способный целиком перерабатывать покрышки легкового и грузового автотранспорта.

2. Бункер Питатель

Эта установка обеспечивает равномерную и непрерывную загрузку Многоцелевого Распера.

3. Многоцелевой Распер

Эффективный, среднескоростной, с двойным приводом, Распер, специально разработанный для переработки покрышек. Уменьшает размер фракции до 12 мм, попутно извлекая до 98% стали.

4. Бункер V4

Обеспечивает непрерывную загрузку Тонкого Гранулятора 1.

5. Тонкий Гранулятор

Высокоскоростной одновальный Гранулятор для первого этапа грануляции. Высвобождает до 50% содержащегося в покрышках текстиля.

6. Классификатор PC10

Текстиль удаляется в Классификаторе PC10.

7. Тонкий Гранулятор

Высокоскоростной одновальный Гранулятор для второго и последнего этапа грануляции. Извлекает

всю оставшуюся сталь и текстиль, причём сталь отделяется магнитами.

8. Классификатор PC15

Текстиль удаляется в Классификаторе PC15.

9. Аспиратор

Производит окончательную сортировку гранулята по размеру и удаляет оставшийся текстиль, в результате чего получается резиновый гранулят чистотой 99,9%.



Вход



Шреда



Чипсы



Стальная фракция



Гранулят



Текстиль



Текстиль



Конечный продукт 99,9% чистоты

Уменьшите время простоя

Послепродажный отдел компании Eldan — ваш надёжный партнёр!

- Наши опытные специалисты осуществляют свободное обслуживание существующего и нового оборудования
- Eldan всегда держит склад запчастей
- Гибкие Сервисные Контракты от Сервисного отдела Eldan гарантируют своевременный профилактический ремонт Вашей перерабатывающей линии
- Возможно заключение индивидуальных контрактов на резервирование запасных частей
- Свяжитесь с одним из наших координаторов по запчастям — и вы получите лучшее решение из доступных



Дополнительные модули для специальных нужд

Питатель Шин

Загружает по 5-6 тонн/час. Обеспечивает непрерывную загрузку в Супер Чоппер предварительно освобождая покрывки от посторонних предметов.

Система Очистки Стали

Понижает содержание резины в стальной фракции до 3-5%.

Система Дополнительной Очистки Гранулята

Увеличивает чистоту резинового гранулята до 99,99%.

Валковая Мельница

Отвечает требованиям рынка и заказчика при производстве порошка до 50 меш.

Система Упаковки

Используется для упаковки конечного продукта. Имеются одинарные и двойные станции для упаковки, в том числе с весовым оборудованием.

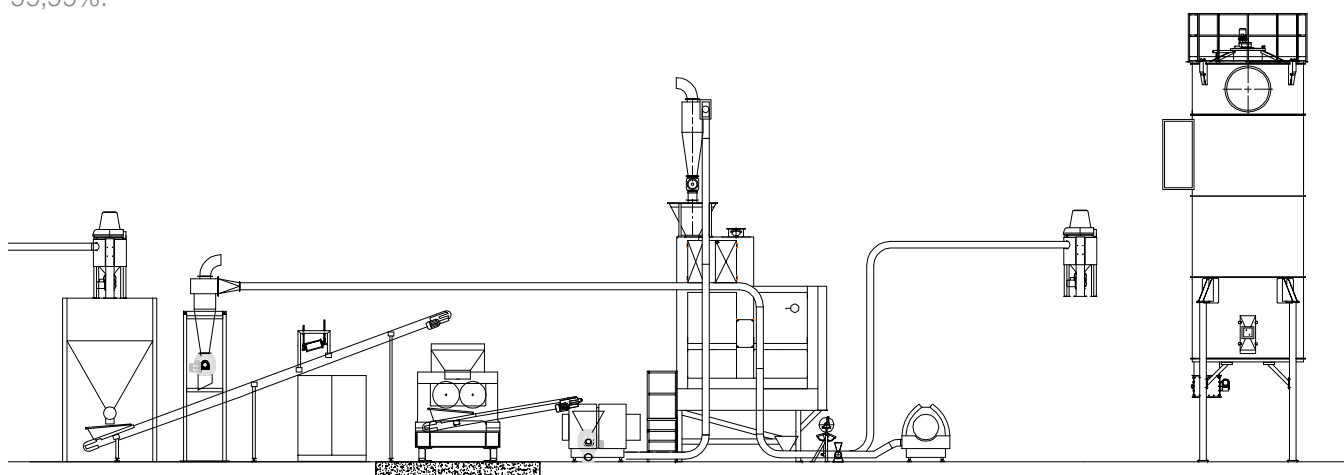

— Первый выбор среди оборудования для переработки —